

CARRETES PORTAMANGUERAS SERIE 1.000

Construcción: Tambor con laterales de chapa nervada para mayor resistencia. Eje apoyado con rodamientos. Soporte de chapa plegada robusta. Manuales con freno, motorizados con engranajes.

Material: Chapa de acero pintada y secada al horno ó acero inoxidable.

Presión máx.: 210 bar, otras bajo demanda.



E 1 2 06

M: Manual
E: Eléctrico
H: Hidráulico
N: Neumático

Serie 2: 1/2"
3: 3/4"

Tipo:
06
12
18
24
28

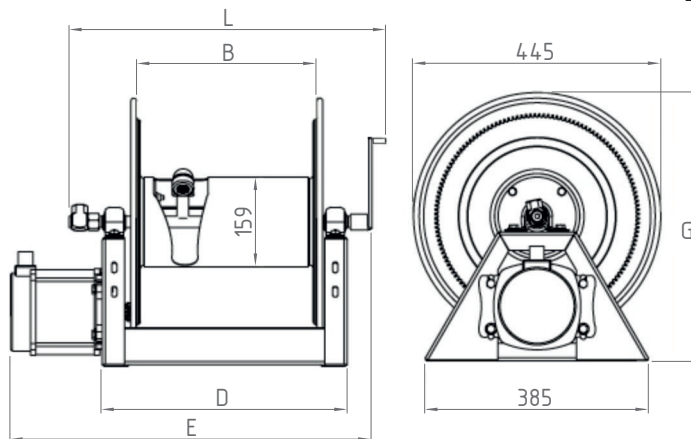

DIMENSIONES (mm)

Tipos	B	D	DIMENSIONES (mm)			DIMENSIONES (mm)		Peso Kg
			Manual L	Eléctrico E	Hidráulico Neumático E	Manual G	Eléctrico Hidráulico Neumático G	
06	152	289	558	467	419	460	476	16
12	305	441	711	619	570	460	476	18
18	457	594	863	770	728	460	476	22
24	610	746	1.016	924	876	460	476	24
28	711	848	1.116	1.025	978	460	476	26

CAPACIDAD METROS MANGUERA

Tipo	Øi Øe	CAPACIDAD METROS MANGUERA		
		3/8"	1/2"	3/4"
06		42	30	15
12		91	61	30
18		136	99	53
24		186	136	61
28		212	152	76

GUÍAS

Montaje superior o inferior

Guía 4 rodillos

Guía 3 rodillos

